



ЗАТВЕРДЖУЮ

Директор ВСП ФКБХТ ЗНУ

О. Л. Олійник

«31» 10 2023 р.

**ПОЛОЖЕННЯ
ПРО РОЗРОБЛЕННЯ ТА ОФОРМЛЕННЯ
ОСВІТНЬО-ПРОФЕСІЙНОЇ ПРОГРАМИ
ВІДОКРЕМЛЕНОГО СТРУКТУРНОГО ПІДРОЗДІЛУ
«ФАХОВИЙ КОЛЕДЖ БІЗНЕСУ ТА ХАРЧОВИХ
ТЕХНОЛОГІЙ ЗАПОРІЗЬКОГО НАЦІОНАЛЬНОГО
УНІВЕРСИТЕТУ»**

Положення розглянуто та схвалено рішенням Педагогічної ради Відокремленого структурного підрозділу «Фахового коледжу бізнесу та харчових технологій Запорізького національного університету» протокол 5 від 31.10.2023 р.

Запоріжжя,
2023

ЗАТВЕРДЖУЮ

Директор ВСП ФКБХТ ЗНУ

_____ О. Л. Олійник

«___»_____ 2023 р.

**ПОЛОЖЕННЯ
ПРО РОЗРОБЛЕННЯ ТА ОФОРМЛЕННЯ
ОСВІТНЬО-ПРОФЕСІЙНОЇ ПРОГРАМИ
ВІДОКРЕМЛЕНОГО СТРУКТУРНОГО ПІДРОЗДІЛУ
«ФАХОВИЙ КОЛЕДЖ БІЗНЕСУ ТА ХАРЧОВИХ
ТЕХНОЛОГІЙ ЗАПОРІЗЬКОГО НАЦІОНАЛЬНОГО
УНІВЕРСИТЕТУ»**

Положення розглянуто та схвалено рішенням Педагогічної ради Відокремленого структурного підрозділу «Фахового коледжу бізнесу та харчових технологій Запорізького національного університету» протокол 5 від 31.10.2023 р.

Запоріжжя,
2023

1. ЗАГАЛЬНІ ПОЛОЖЕННЯ

1.1. Нормативна база розробки освітньо-професійних програм

1.1.1 Положення про розроблення та оформлення освітньо-професійної програми Відокремленого структурного підрозділу «Фаховий коледж бізнесу та харчових технологій» (далі – Положення) визначає систему розроблення, затвердження, реалізації, моніторингу та перегляду освітньо-професійних програм незалежно від форми здобуття освіти (очна, заочна) у Відокремленому структурному підрозділі «Фаховий коледж бізнесу та харчових технологій Запорізького національного університету» (далі – Коледж);

1.1.2 Положення розроблено відповідно до:

- Закону України «Про освіту» (зі змінами);
- Закону України «Про вищу освіту» (зі змінами);
- Закону України «Про фахову передвищу освіту»;
- Національного класифікатора України: Класифікатор професій ДК 003:2010;
- Національної рамки кваліфікацій, затвердженої постановою Кабінету Міністрів України від 23.11.2011 р. № 1341;
- Методичних рекомендацій щодо розроблення стандартів фахової передвищої освіти, затверджених наказом МОН України від 13.07.2020 р. № 918 «Про затвердження методичних рекомендацій щодо розроблення стандартів фахової передвищої освіти»;
- Методичних рекомендацій ДУ НМЦ ВФПО щодо розроблення освітньо-професійної програми фахової передвищої освіти, 2022 р.;
- Положення про акредитацію освітньо-професійних програм фахової передвищої освіти, затвердженого наказом Міністерства освіти і науки України від 01.07.2021 р. № 749;
- Положення про організацію освітнього процесу у у Відокремленому структурному підрозділі «Фаховий коледж бізнесу та харчових технологій Запорізького національного університету», затвердженого Педагогічною радою, протокол № 2 від 26.10.2022;
- Положення про порядок реалізації права на академічну мобільність, затвердженого постановою Кабінету Міністрів України від 12.08.2015 р. № 579

– Листа Міністерства освіти і науки України від 15.07.2020 №3/2090-20 «Щодо розроблення освітніх, освітньо-професійних програм фахової передвищої освіти»;

– Довідника користувача ЄКТС (ред. 2015 р.).

1.1.3 Рамки кваліфікацій Європейського простору вищої освіти (2005 р.).

1.1.4 Дія цього Положення поширюється на структурні підрозділи Коледжу.

1.2 Глосарій

У цьому Положенні терміни та скорочення вживаються в такому значенні:

Академічна доброчесність: сукупність етичних принципів та визначених Законом України «Про освіту», «Про вищу освіту» іншими законами України правил, якими мають керуватися учасники освітнього процесу під час навчання, викладання та провадження наукової (творчої) діяльності з метою забезпечення довіри до результатів навчання та/або наукових (творчих) досягнень;

Академічна мобільність: у фаховій передвищій освіті – можливість учасників освітнього процесу навчатися, викладати, стажуватися чи проводити дослідницьку (мистецьку, спортивну) діяльність в іншому закладі освіти (науковій установі) на території України чи поза її межами.

Акредитація освітньо-професійної програми: оцінювання якості освітньої програми та освітньої діяльності закладу вищої освіти за цією програмою на предмет відповідності стандарту вищої освіти, спроможності виконання вимог стандарту, а також досягнення заявлених у програмі результатів навчання відповідно до критеріїв оцінювання якості освітньої програми, наведених у додатку до Положення про акредитацію освітніх програм, за якими здійснюється підготовка здобувачів вищої освіти.

Атестація: встановлення відповідності результатів навчання здобувачів фахової передвищої освіти вимогам ОПП та/або вимогам програми єдиного державного кваліфікаційного іспиту.

Галузь знань: гармонізована з Міжнародною стандартною класифікацією освіти широка предметна область освіти і науки, що включає групу споріднених спеціальностей.

Загальні компетентності: універсальні компетентності, що не залежать від предметної області, але важливі для успішної подальшої професійної та соціальної діяльності здобувача в різних галузях та для його особистісного розвитку.

Індивідуальний навчальний план: документ, що визначає послідовність, форму і темп засвоєння здобувачем освіти освітніх компонентів

освітньо-професійної програми з метою реалізації його індивідуальної освітньої траєкторії, який розробляє заклад освіти у взаємодії із здобувачем освіти.

Індивідуальна освітня траєкторія: персональний шлях реалізації особистісного потенціалу здобувача освіти, що формується з урахуванням його здібностей, інтересів, потреб, мотивації, можливостей і досвіду, ґрунтується на виборі здобувачем освіти видів, форм і темпу здобуття освіти, суб'єктів освітньої діяльності та запропонованих ними освітніх програм, навчальних дисциплін і рівня їх складності, методів і засобів навчання. Індивідуальна освітня траєкторія в закладі освіти реалізовується через індивідуальний навчальний план.

Інтегральна компетентність: узагальнений опис кваліфікаційного рівня, який виражає основні компетентнісні характеристики рівня щодо навчання та/або професійної діяльності.

Кваліфікація: офіційний результат оцінювання і визнання, який отримано, коли уповноважена установа встановила, що особа досягла компетентностей (результатів навчання) відповідно до стандартів вищої освіти, що засвідчується відповідним документом про вищу освіту.

Кваліфікаційний рівень: структурна одиниця Національної рамки кваліфікацій, що визначається певною сукупністю компетентностей (результатів навчання), які є характерними для кваліфікацій відповідного рівня.

Компетентність: динамічна комбінація знань, умінь, навичок, способів мислення, поглядів, цінностей, інших особистих якостей, що визначає здатність особи успішно соціалізуватися, провадити професійну та/або подальшу навчальну діяльність.

Кредит Європейської кредитної трансферно-накопичувальної системи (далі – кредит ЄКТС): одиниця вимірювання обсягу навчального навантаження здобувача фахової передвищої освіти, необхідного для досягнення визначених (очікуваних) результатів навчання. Обсяг одного кредиту ЄКТС становить 30 годин. Навантаження одного навчального року за денною формою навчання становить, як правило, 60 кредитів ЄКТС.

Освітній компонент: складова ОПП (навчальна дисципліна, практика, курсова робота (проєкт), кваліфікаційна робота (проєкт)), спрямована на досягнення визначених результатів навчання, якій встановлено форму підсумкового контролю та визначено кількість кредитів ЄКТС.

Освітньо-професійна програма у сфері фахової передвищої освіти: єдиний комплекс освітніх компонентів (навчальних дисциплін, індивідуальних завдань, практик, контрольних заходів тощо), спрямованих на досягнення визначених результатів навчання, що дає право на отримання визначеної освітньої та професійної кваліфікації.

Освітня кваліфікація: це визнана закладом освіти чи іншим уповноваженим суб'єктом освітньої діяльності та засвідчена відповідним документом про освіту сукупність встановлених стандартом освіти та здобутих особою результатів навчання (компетентностей).

Професійна кваліфікація: це визнана кваліфікаційним центром,

суб'єктом освітньої діяльності (зокрема, закладом фахової передвищої освіти), іншим уповноваженим суб'єктом та засвідчена відповідним документом стандартизована сукупність здобутих особою компетентностей (результатів навчання), що дають змогу виконувати певний вид роботи або здійснювати професійну діяльність.

Результати навчання: знання, уміння, навички, способи мислення, погляди, цінності, інші особисті якості, набуті у процесі навчання, виховання та розвитку, які можна ідентифікувати, спланувати, оцінити і виміряти та які особа здатна продемонструвати після завершення освітньо-професійної програми або окремих освітніх компонентів.

Спеціальні компетентності: компетентності, актуальні для предметної області та важливі для успішної професійної та/або подальшої навчальної діяльності за певною спеціальністю.

Стейкхолдери: фізичні та юридичні особи, зацікавлені в реалізації конкретної ОПП, пов'язані з її втіленням/реалізацією та/або можуть впливати на її структуру, зміст та якість.

Структурно-логічна схема ОПП: послідовність пов'язаних освітніх компонентів, включених до ОПП для досягнення заявлених цілей та результатів навчання.

Студентоцентроване навчання: підхід до організації освітнього процесу, що передбачає заохочення здобувачів фахової передвищої освіти до ролі автономних і відповідальних суб'єктів освітнього процесу; створення освітнього середовища, орієнтованого на задоволення потреб та інтересів здобувачів фахової передвищої освіти, зокрема надання можливостей для формування індивідуальної освітньої траєкторії; побудову освітнього процесу на засадах взаємної поваги і партнерства між учасниками освітнього процесу.

Фахові компетентності: компетентності, які безпосередньо визначають специфіку (галузі знань/предметної області/спеціальності) освітньо-професійної програми та кваліфікацію випускника, забезпечують індивідуальність кожній освітньо-професійній програмі. В Європейському просторі фахової передвищої освіти за проектом Тюнінг розробляються описи та переліки компетентностей, результатів навчання для галузей знань і спеціальностей.

Якість фахової передвищої освіти: відповідність умов провадження освітньо-професійної діяльності та результатів навчання вимогам законодавства та стандартам фахової передвищої освіти, професійним та/або міжнародним стандартам (за наявності), а також потребам заінтересованих сторін (стейкхолдерів) і суспільства, що забезпечується шляхом здійснення процедур внутрішнього та зовнішнього забезпечення якості.

2. РОЗРОБЛЕННЯ ЗМІСТУ ТА СТРУКТУРИ ОСВІТНЬО-ПРОФЕСІЙНОЇ ПРОГРАМИ

2.1. Загальні рекомендації щодо розроблення освітньо-професійної програми.

Відповідно до Закону України «Про фахову передвищу освіту» Коледж має право розробляти та реалізовувати одну або декілька освітньо-професійних програм в межах ліцензованої спеціальності.

Освітньо-професійні програми в рамках спеціальності є профільними спеціалізованими програмами.

Для запровадження окремих спеціалізацій циклові комісії мають право створювати профільні освітньо-професійні програми, які мають різні назви або їх назви (у випадку однієї освітньо-професійної програми за кожною спеціалізацією) співпадають із назвами спеціалізацій. Такі освітньо-професійні програми акредитуються окремо. При цьому освітньо-професійна програма спеціалізації повинна забезпечувати виконання стандарту фахової передвищої освіти за спеціальністю і може бути спрямована на здобуття компетентностей, характерних для певної професії, визначених професійним стандартом або іншим документом.

Назви освітньо-професійних програм повинні мати ознаки (ключові слова) назви відповідних спеціальностей (спеціалізації, спеціалізацій), припускаючи повний збіг або використання парафраза, або за змістом відповідати цим назвам з урахуванням особливостей реалізації освітньо-професійних програм на основі сформованих кадрового, науково-методичного та матеріально-технічного потенціалу закладу освіти, його академічних традицій, інших особливостей освітнього процесу.

У назвах освітньо-професійних програм також можуть зазначатися:

- назви професій та професійних назв робіт за Національним класифікатором «Класифікатор професій ДК 003 : 2010», нових професій, які систематично зустрічаються в оголошеннях роботодавців або існують інші переконливі докази їх існування, або попиту на них в майбутньому, і для яких здійснюється підготовка здобувачів освіти в межах цієї освітньо-професійної програми (якщо освітньо-професійна програма спрямована на присвоєння чи підготовку до присвоєння відповідних професійних кваліфікацій);

- назви ключових спеціальних (фахових, предметних) компетентностей, які відображені в стандарті (проекті стандарту) фахової передвищої освіти і є характерними саме для цієї освітньо-професійної програми, форми здобуття освіти, року набору тощо.

У дужках може зазначатись власна назва освітньо-професійної програми або відповідний знак для товарів і послуг, зареєстрований у встановленому порядку.

Необхідно уникати конфлікту назв, зокрема не використовувати повністю або частково назви інших галузей освіти та спеціальностей (включаючи застарілі назви спеціальностей, які не відповідають даній спеціальності), характерних для них професій і професійних назв робіт, ключових спеціальних

(фахових, предметних) компетентностей, назв освітньо-професійних програм.

Використання однакових чи практично однакових назв освітньо-професійних програм за різними спеціальностями є неприпустимим.

Обсяг освітньо-професійної програми встановлюється для:

– п'ятого рівня фахової передвищої освіти (фаховий молодший бакалавр) – 180 кредитів ЄКТС;

Мінімальний обсяг освітньо-професійної програми, який забезпечує загальні та фахові компетентності (обсяг практичної підготовки тощо) за певною спеціальністю, визначається Стандартом фахової передвищої освіти.

Відповідно до змісту освітньо-професійної програми розробляється навчальний план, який визначає перелік та обсяг освітніх компонент у кредитах ЄКТС, послідовність вивчення дисциплін, форми проведення навчальних занять та їх обсяг, графік освітнього процесу, форми поточного і підсумкового контролю.

Кожній спеціалізації відповідає окрема освітньо-професійна програма, тому до складу однієї освітньо-професійної програми не можуть входити декілька спеціалізацій.

Розробка освітньо-професійної програми є складовою системи забезпечення якості освіти в Коледжі, її міжнародного визнання та забезпечує академічну мобільність.

2.2. Вимоги до гаранта освітньо-професійної програми та робочої групи

Освітньо-професійна програма з відповідної спеціальності розробляється робочою групою.

Робоча група – група педагогічних працівників, які обіймають будь-яку посаду, для яких Коледж є основним місцем роботи, відповідають за розроблення, перегляд або оновлення освітньо-професійної програми на рівні фахової передвищої освіти, і які мають кваліфікацію відповідно до спеціальності освітньо-професійної програми.

Гарант освітньо-професійної програми – це педагогічний, науково-педагогічний працівник, який обіймає будь-яку посаду, для якого Коледж є основним місцем роботи, має кваліфікацію відповідно до спеціальності освітньо-професійної програми, безпосередньо керує роботою робочої групи та несе персональну відповідальність за якість освітньо-професійної програми, її розроблення, перегляд або оновлення.

Для розроблення проекту нової освітньо-професійної програми ініціатори (п.2.3, 2.4 цього Положення) формують робочу групу, мінімальний склад якої становить не менше двох осіб. Склад робочої групи затверджується наказом директора Коледжу.

Гарант освітньо-професійної програми за поданням циклової комісії призначається наказом директора з метою організації та координації діяльності щодо розроблення, реалізації впровадження, моніторингу та перегляду освітньо-професійної програми, а також для забезпечення і контролю якості

підготовки здобувачів фахової передвищої освіти за цією освітньо-професійною програмою. Цей працівник (-ця) може виступати гарантом лише однієї освітньо-професійної програми

Кваліфікація гаранта та членів робочої групи підтверджується наявністю або документа про освіту чи науковий ступінь із відповідної спеціальності.

2.3. Порядок започаткування, розроблення та затвердження освітньо-професійних програм

Нову ОПП розробляють за ініціативою циклової комісії/педагогічних працівників/керівництва Коледжу.

ЦК здійснює первинний аналіз актуальності ОПП та оцінювання достатності наявних ресурсів (у т.ч. кадрового потенціалу) для її започаткування, а також вносить пропозиції щодо кандидатури гаранта ОПП та членів робочої групи до 15 вересня.

Ініціатори започаткування ОПП попередньо проводять консультації з зацікавленими сторонами (здобувачами фахової передвищої освіти, випускниками Коледжу, роботодавцями, професіоналами тощо), вивчають тенденції розвитку спеціальності, ринку праці, можливості майбутнього працевлаштування випускників, галузевий та регіональний аспекти, а також досвід аналогічних вітчизняних та іноземних освітньо-професійних програм.

Достатність підстав для започаткування нової ОПП оцінює загальна комісія Коледжу під керівництвом заступника директора з НР. До складу комісії входять заступника директора з НВР, методист, завідувачі відділення, відповідальний секретар Відбіркової комісії, також на засідання комісії запрошується голова ЦК, на якій планується відкриття освітньо-професійної програми, та гарант ОПП.

Після розроблення проєкт освітньо-професійної програми вноситься на розгляд ЦК для узгодження змісту програми до 15 листопада.

Після схвалення ЦК електронний варіант проєкту ОПП подається на e-mail методичного кабінету і підлягає перевірці та узгодженню.

Методичний кабінет оприлюднює проєкт ОПП на офіційному веб- сайті Коледжу для подальшого громадського обговорення із зазначенням кінцевої дати прийняття пропозицій з 1 до 30 грудня.

За результатами громадського обговорення гарант ОПП формує таблицю з пропозиціями і зауваженнями від стейкхолдерів, а також у разі необхідності вносить необхідні зміни до проєкту ОПП до 1 лютого.

Гарант представляє освітньо-професійну програму на засіданні Педагогічної ради Коледжу, розповідає про її специфіку та особливості, вказує, як були враховані зауваження і пропозиції, надані зацікавленими особами під час громадського обговорення (квітень).

Після розгляду освітньо-професійної програми згідно з рішенням Педагогічної ради заступником директора з навчально-виховної роботи готується службове подання на ім'я голови Вченої ради ЗНУ про внесення до порядку денного Вченої ради питання про затвердження освітньо-професійної

програми.

Рішення Вченої ради ЗНУ про затвердження освітньо-професійної програми вводиться в дію наказами ректора та директора Коледжу.

2.4. Перегляд, оновлення та затвердження чинних освітньо-професійних програм.

Процес реалізації освітньо-професійної програми включає її моніторинг та оновлення. Гарант освітньо-професійної програми щорічно до 01 лютого (до затвердження навчальних планів на наступний навчальний рік) переглядає зміст освітньо-професійної програми. До змісту освітньо-професійної програми можуть вноситися необхідні зміни чи доповнення: удосконалення або модернізація.

Удосконалення змісту ОПП

Освітньо-професійна програма може оновлюватися частково у будь-якій частині будь-якого структурного елемента програми, крім пункту про особливості освітньо-професійна програми, її мети, цілей і програмних результатів навчання.

Підставою для удосконалення ОПП є:

- ініціатива і пропозиції роботодавців (стейкхолдерів);
- результати обговорення зі здобувачами фахової передвищої освіти, які навчаються за освітньо-професійною програмою;
- ініціатива і пропозиції гаранта освітньо-професійної програми та/або групи забезпечення спеціальності, з якої розроблена ОПП, і/або викладачів, що забезпечують освітній процес за освітньо-професійною програмою;
- результати оцінювання якості ОПП (такі результати можуть бути отримані під час планового щорічного перегляду та аналізу змісту ОПП, опитувань здобувачів фахової передвищої освіти, випускників, роботодавців, адміністративних перевірок, внутрішнього і зовнішнього аудиту та інших процедур);
- об'єктивні зміни інфраструктурного, кадрового характеру і/або інших ресурсних умов реалізації освітньо-професійної програми.

Результати обговорення внесених змін до змісту ОПП оформлюються протоколами спільних засідань випускової ЦК за участю гаранта освітньо-професійної програми, роботодавців (стейкхолдерів), здобувачів фахової передвищої освіти та членів ЦК. Відповідні зміни структурних елементів ОПП фіксуються у додатку до тексту ОПП (Додаток 2).

Удосконалення змісту освітньо-професійної програми повинні також відображатися у відповідній освітній документації, пов'язаній із забезпеченням

(реалізацією) освітньо-професійної програми: навчальному плані, робочих програмах навчальних дисциплін, програмах практики тощо.

Модернізація змісту ОПП

Для досягнення визначених результатів навчання можливе перепроєктування ОПП та її освітніх компонентів.

Модернізація ОПП передбачає внесення більш значних змін до змісту освітньо-професійної програми, до умов її реалізації, ніж при плановому щорічному оновленні, і може також стосуватися визначення мети, цілей, програмних результатів навчання ОПП. Зміна виду освітньо-професійної програми також є модернізацією програми.

Модернізація ОПП може проводитися:

- з ініціативи керівництва Коледжу/ЦК в разі незадовільних висновків про її якість під час планового перегляду змісту ОПП або аналізу динаміки набору здобувачів фахової передвищої освіти на навчання за цією програмою;

- з ініціативи гаранта освітньо-професійної програми та/або педагогічної ради у разі негативних результатів набору на навчання за цією ОПП;

- при наявності висновків про недостатньо високу якість ОПП за результатами проведення різних процедур оцінки якості ОПП;

- з ініціативи групи забезпечення спеціальності, гаранта освітньо-професійної програми з метою врахування змін, що відбулися в науковому професійному полі, в якому реалізується ОПП, а також змін ринку освітніх послуг або ринку праці;

- з ініціативи роботодавців (стейкхолдерів), здобувачів фахової передвищої освіти та випускників ОПП;

- у разі затвердження Стандарту фахової передвищої освіти за спеціальністю, до якої належить ОПП.

Етапи перегляду змісту, оновлення та затвердження чинної освітньо-професійної програми:

- Перегляд змісту освітньої програми робочою групою на наступний навчальний рік – до 31 грудня поточного навчального року.

- Розміщення гарантом проекту оновленої (удосконаленої або модернізованої) освітньої програми для підготовки здобувачів на наступний навчальний рік у розділі «Громадське обговорення» із зазначенням електронної пошти, на яку всі зацікавлені особи можуть надіслати рекомендації й пропозиції до проекту ОПП, не пізніше як за 1 місяць до

розгляду змісту ОПП на спільному засіданні випускової ЦК – процедура громадського обговорення має завершитися до 10 лютого поточного навчального року.

– Розгляд й обговорення рекомендацій та пропозицій до змісту освітньо-професійної програми на спільному засіданні випускової ЦК – до 10 березня.

– Затвердження нової редакції освітньо-професійної програми для підготовки здобувачів на наступний навчальний рік Педагогічною радою коледжу – у квітні поточного навчального року.

– Розміщення гарантом результатів обговорення освітньої програми на сайті коледжу – протягом 10 днів після затвердження Педагогічною радою.

– Надання гарантом затвердженої редакції освітньої програми на новий навчальний рік до методичного кабінету для розміщення на сайті коледжу – протягом березня поточного навчального року.

Для освітньо-професійних програм, які проходять акредитацію, процедура перегляду змісту освітньо-професійної програми здійснюється після рекомендацій і пропозицій від експертної групи та галузевої експертної ради висновків та рішень Національного агентства із забезпечення якості освіти.

3. ОФОРМЛЕННЯ ОСВІТНЬО-ПРОФЕСІЙНОЇ ПРОГРАМИ

Структурними елементами освітньо-професійної програми є (Додаток 1):

- **Титульний аркуш.**
- **Аркуш погодження.**
- **Передмова.**
- **1. Профіль освітньо-професійної програми.**
- **2. Перелік компонент освітньо-професійної програми та їх логічна послідовність:** 2.1. Перелік компонент ОП; 2.2. Структурно-логічна схема ОПП.
- **3. Форма атестації здобувачів фахової передвищої освіти.**
- **4. Матриця відповідності програмних компетентностей компонентам освітньо-професійної програми.**
- **5. Матриця забезпечення програмних результатів навчання відповідними компонентами освітньо-професійної програми.**

3.1. Титульний аркуш

При оформленні **титульного аркуша** освітньо-професійної програми потрібно вказати у **верхній частині** аркуша:

- назву міністерства підпорядкування, а саме: Міністерства освіти і науки України;
- повну назву закладу фахової передвищої освіти;
по центру аркуша:

- повну назву освітньо-професійної програми;
- рівень фахової передвищої освіти (фахова передвища),
- шифр та назву спеціальності, за якою розроблена освітньо-професійна програма, що зазначається відповідно до Переліку галузей знань і спеціальностей, за якими здійснюється підготовка здобувачів фахової передвищої освіти, затвердженого постановою Кабінету Міністрів України від 29.04.2015 року № 266 зі змінами;
- шифр та назву галузі знань, до якої належить спеціальність, яка також має узгоджуватися із Переліком галузей знань і спеціальностей;
- шифр та назву спеціалізації спеціальності (за наявності);
- назву кваліфікації (вказується відповідно до затвердженого стандарту фахової передвищої освіти; освітні нижче праворуч:

- гриф затвердження вченою радою Університету («Затверджено вченою радою ЗНУ»), підпис голови вченої ради ЗНУ, дату та номер протоколу вченої ради ЗНУ, на якій було затверджено зміст освітньо-професійної програми;
- навчальний рік, з якого вводиться в дію освітньо-професійна програма;

- нижче має бути підпис ректора та печатка Запорізького національного університету, а також вказані дата та номер наказу, яким затверджується освітньо-професійна програма;

унизу титульного аркуша:

- місто;
- рік розробки та затвердження освітньо-професійної програми;

3.2. Аркуш погодження

Оформлення аркуша погодження освітньо-професійної програми передбачає поетапне зібрання підписів (відповідно до п.2.3)

- гаранта освітньо-професійної програми;
- директора коледжу;
- керівника навчально-методичного відділу ЗНУ;
- директора Центру забезпечення якості освіти;
- проректора з науково-педагогічної та навчальної роботи ЗНУ;
- проректора з науково-педагогічної роботи

3.3. Передмова

При заповненні цього розділу вказуються:

- повна назва закладу фахової передвищої освіти;
- повна назва програми;
- склад робочої групи, що розробила або переглянула/переробила

програму відповідно до затвердженого стандарту спеціальності чи з будь-яких інших причин, зазначених у пп.2.4. даного Положення.

Нижче необхідно зазначити дату та номер протоколу Педагогічної ради Коледжу, на якій було розглянуто зміст освітньо-професійної програми.

Також у передмові слід перерахувати наявні рецензії-відгуки зовнішніх стейкхолдерів на освітньо-професійну програму. Рецензії-відгуки формуються зовнішніми стейкхолдерами (працедавцями: підприємствами, організаціями, компаніями; абітурієнтами, студентами, випускниками, акредитаційними інституціями тощо) з метою оцінки визначених в освітньо-професійній програмі очікуваних результатів навчання та компетентностей, якими повинен оволодіти здобувач ступеня фахової передвищої освіти.

Необхідно вказати прізвище, ім'я, по батькові особи, що надала рецензію-відгук, її посаду та підприємство (організацію, установу, компанію, громадську організацію тощо), яке вона представляє.

3.4. Профіль освітньо-професійної програми.

Профіль програми – опис програми, створений для представлення в усталеній формі основної інформації про освітньо-професійну програму.

Профіль програми дозволяє точно позиціонувати освітньо-професійну програму серед інших, співвіднести з тематикою наукових досліджень, чим полегшити її розуміння всіма основними зацікавленими особами/стейкхолдерами: студентами, роботодавцями, дослідниками, викладачами, агенціями забезпечення якості освіти тощо.

Зміст цього розділу подається у вигляді таблиці і передбачає надання інформації за 9 пунктами.

<i>Рекомендації до заповнення</i>	
1– Загальна інформація	
Повна назва закладу фахової передвищої освіти	Відокремлений структурний підрозділ «Фаховий коледж бізнесу та харчових технологій»
Освітньо-професійний ступінь	<i>Фаховий молодший бакалавр</i>
Офіційна назва освітньо-професійної програми	<i>Зазначається повна назва освітньо-професійної програми</i>
Тип диплому та обсяг	<i>Диплом фахового молодшого бакалавра, одиничний, 180 кредитів ЄКТС, термін навчання 2 роки 10 місяців</i>
Назва кваліфікації	<i>Кваліфікація в дипломі : Ступінь – фаховий молодший бакалавр Спеціальність: Спеціалізація: Освітньо-професійна програма – Освітня кваліфікація: Фаховий молодший бакалавр з</i>
Наявність акредитації	<i>Подається інформація про акредитацію (або відсутність акредитації) програми, у т.ч. іноземну і міжнародну. Указується: назва документа про акредитацію, його серія та номер, дата видачі, а також організація, яка надала акредитацію даній програмі. Приклад: Акредитовано. Сертифікат про акредитацію МОН України–НД №0891928 від 02.10.2021</i>

Цикл / рівень	Указуються цикли/рівні освітньо-професійної програми в трьох рамках: QF for EHEA, EOF та національній.
Передумови	У цьому рядку слід зазначити вимоги щодо попередньої освіти особи, яка може здобувати освіту за цією освітньо-професійною програмою.
Мова(и) викладання	Приклад: Українська
Термін дії програми	Указується термін дії освітньо-професійної програми відповідно до наявних сертифікатів про акредитацію або до її планової акредитації.
Інтернет-адреса постійного розміщення освітньо-професійної програми	У цьому рядку необхідно вказати активне посилання на електронну сторінку розміщення тексту освітньо-професійної програми.
2 – Мета/Цілі освітньо-професійної програми	
Мету/цілі освітньо-професійної програми необхідно чітко сформулювати (1 або 2 речення). Цілі мають відповідати місії та стратегії закладу освіти, визначатися з урахуванням позицій та потреб зацікавлених сторін, з урахуванням тенденцій розвитку спеціальності, ринку праці, галузевого та регіонального контексту, а також досвіду аналогічних вітчизняних та іноземних освітньо-професійних програм.	
3 – Характеристика освітньої (освітньо-професійної) програми	
Предметна область (галузь знань, спеціальність, предметна спеціальність або спеціалізація (за наявності))	Визначаються феномени, явища або проблеми, які вивчаються, вказується очікуване застосування набутих компетентностей, (зазначаються поняття, концепції, принципи та їх використання для пояснення фактів та прогнозування результатів, указуються методики, якими має оволодіти здобувач фахової передвищої освіти для застосування на практиці); Обсяг опису предметної області не повинен перевищувати 150 слів.
Орієнтація освітньо-професійної програми	У цьому рядку слід вказати орієнтацію програми. Доцільно коротко охарактеризувати її наукову орієнтацію програми та визначити професійні (спеціалізовані) акценти.
Основний фокус освітньо-професійної програми та спеціалізації	Зазначається, яку освіту здобувають у процесі навчання за цією програмою (загальну або спеціальну освіта в галузі/предметній області/спеціальності) здобувачі, також подається перелік ключових слів, що характеризують фокус й орієнтацію програми
Особливості програми	Указуються особливості саме цієї програми. Також може указуватися узгодженість програми з програмами інших країн, експериментальний характер програми, бази практик тощо. Приклад: вимагає спеціальної практики, реалізується англійською мовою, передбачено семестр академічної міжнародної мобільності тощо.
4 – Придатність випускників до працевлаштування та подальше навчання	
Придатність до працевлаштування	Коротко вказуються види економічної діяльності (за Класифікатором видів економічної діяльності ДК 009:2010), в яких може працювати особа, що здобуде освіту за цією програмою, професійні можливості, доступ до професійної або державної акредитації тощо. Бажано уникати конкретних назв посад, доцільніше зазначити, що фаховий молодший бакалавр здатний виконувати професійні обов'язки на посадах, які зазначені в розділі (номер та назва розділу), класі (номер і назва) та підкласі (номер та назва) Національного класифікатора України ДК 003:2010 чинної редакції. У випадку регульованих професій слід вказати відповідний титул та права, з ними пов'язані.
Подальше навчання	Описуються можливості, вимоги та/або рекомендації щодо продовження освіти.
5 – Викладання та оцінювання	
Викладання та навчання	Коротко (до 3-х рядків) описуються основні підходи, методи та технології навчання, які передбачено застосувати для здобуття освіти за даною програмою.

	Приклад: студентоцентроване навчання, самонавчання, проблемно-орієнтоване навчання, навчання через лабораторну практику тощо.	
Оцінювання	У цьому рядку слід перерахувати основні види контрольних заходів, що передбачено використати під час оцінювання здобувачів фахової передвищої освіти за цією програмою. Приклад: письмові екзамени, тестування, есе, проєктна робота, застосування інтерактивних технологій, «круглі столи» тощо.	
6 – Програмні компетентності		
Вид компетентності	Шифр	Опис компетентності
Інтегральна компетентність	ІК	Формулюється шляхом конкретизації інтегральної компетентності відповідного стандарту фахової передвищої освіти в контексті особливостей даної освітньо-професійної програми.
Загальні компетентності	ЗК 1	При заповненні цього рядка таблиці рекомендовано використовувати інформацію із загального переліку компетентностей затвердженого стандарту фахової передвищої освіти/розробленого проєкту стандарту фахової передвищої освіти. Визначаються до 15 загальних компетентностей із урахуванням особливостей даної освітньо-професійної програми. Перелік загальних компетентностей має корелюватися з описом відповідного кваліфікованого рівня НРК. Можна виділити: компетентності, визначені стандартом фахової передвищої освіти спеціальності (зазвичай близько 10); – компетентності, визначені закладом фахової передвищої освіти та освітньо-професійною програмою.
	ЗК 2	
	ЗК 3	
	ЗК 4	
	ЗК 5	
	ЗК 6	
	ЗК 7	
	ЗК 8	
	ЗК 9	
Спеціальні (фахові (ФК), предметні (ПК)) компетентності	СК 1	Спеціальні (фахові, предметні) компетентності мають корелюватися з описом відповідного кваліфікаційного рівня НРК. Рекомендованим є вибір спеціальних (фахових, предметних) компетентностей із переліку компетентностей затвердженого стандарту фахової передвищої освіти / розробленого проєкту стандарту фахової передвищої освіти, які, проте, не є вичерпними. Орієнтовна кількість спеціальних компетентностей, як правило, не перевищує 25 компетентностей з урахуванням рівня освіти. Виділяються: - компетентності, визначені стандартом фахової передвищої освіти спеціальності та, за наявності, в професійному стандарті (зазвичай до 20); - компетентності, визначені закладом фахової передвищої освіти та освітньо-професійною програмою. Якщо освітньо-професійна програма передбачає наявність декількох неформальних спеціалізацій, то спеціальні компетентності доцільно формулювати для кожної спеціалізації окремо.
	СК 2	
	СК 3	
	СК 4	
	СК 5	
	СК 6	
	СК 7	
	СК 8	
	СК 9	
	СК 10	
	СК 11	
	СК 12	
	СК 13	
7 – Програмні результати навчання		
Шифр	Опис програмного результату навчання (загальна кількість – до 30 результатів)	
ПРН 1	Програмні результати навчання: сукупність знань, умінь, навичок, інших компетентностей, набутих особою у процесі навчання за певною освітньо-професійною програмою, які можна ідентифікувати, кількісно оцінити та виміряти. Результати навчання в сукупності із	
ПРН 2		

ПРН 3	<p>критеріями їх оцінювання визначають мінімальні вимоги до присвоєння кредитів, у той час, як виставлення оцінок ґрунтується на співставленні реальних навчальних досягнень студента із мінімальними вимогами. Реальні результати навчання відрізняються від навчальних цілей (очікуваних результатів) тим, що стосуються навчальних досягнень студента, тоді як цілі навчання є намірами викладача (запланованими результатами). Термін «результати навчання» є одним з основних термінів Європейського простору фахової передвищої освіти і важливий для розуміння та порівняння розмаїття академічних ступенів (кваліфікацій) в Європі, зміни освітньо-професійними парадигми з процесної на результатну. Останнє означає перехід від підходу в побудові освітньо-професійних програм і викладанні, орієнтованого на викладача, до студентоцентрованого підходу.</p> <p>У цьому розділі слід визначати кінцеві, підсумкові та інтегративні результати навчання (знання, уміння, застосування знань, комунікацію, автономію і відповідальність), що визначають нормативний зміст підготовки.</p> <p>Виділяються:</p> <ul style="list-style-type: none"> - програмні результати навчання, визначені стандартом фахової передвищої освіти за спеціальністю/проектом стандарту (стандарт визначає нормативний зміст підготовки – до 25 узагальнених результатів навчання, які корелюються з програмними компетентностями); - програмні результати навчання, визначені закладом фахової передвищої освіти та освітньо-професійною програмою (як правило, не більше 5). <p>Програмні результати навчання формулюються в активній формі із урахуванням різних рівнів складності у когнітивній сфері, а також у афективній та психомоторній сферах.</p> <p><u>Рекомендації</u> щодо визначення та формулювання результатів навчання:</p> <ol style="list-style-type: none"> 1. Визначити сферу й ієрархічний рівень, яким відповідає результат навчання. 2. Вказати предмет вивчення або предмет дії. <p>За необхідності можна навести умови/обмеження, за яких необхідно демонструвати результат навчання. Також можна класифікувати програмні результати навчання, але робити це за такими видами: Знання та розуміння, Застосування знань, Формування суджень</p> <p>При формулюванні Програмних результатів навчання рекомендується враховувати міжнародні зразки формулювання.</p>	
ПРН 4		
ПРН 5		
ПРН 6		
ПРН 7		
ПРН 8		
ПРН 9		
ПРН 10		
ПРН 11		
ПРН 12		
ПРН 13		
ПРН 14		
ПРН 15		
ПРН 16		
ПРН 17		
ПРН 18		
ПРН 19		
ПРН 20		
8 – Ресурсне забезпечення реалізації програми		
Кадрове забезпечення		У цьому рядку вказуються специфічні характеристики кадрового забезпечення, включаючи можливу участь фахівців-практиків або закордонних фахівців.
Матеріально-технічне забезпечення	Указуються специфічні характеристики матеріально-технічного забезпечення.	
Інформаційне та навчально-методичне забезпечення	Указуються специфічні характеристики інформаційного та навчально-методичного забезпечення.	
9 – Академічна мобільність		
Національна кредитна мобільність	У цьому рядку необхідно вказати, як реалізується право здобувачів фахової передвищої освіти на академічну мобільність в межах навчання за освітньо-професійною програмою відповідно до Положення про порядок реалізації права на академічну мобільність. вказуються укладені угоди про академічну мобільність.	

3.5. Перелік компонент освітньо-професійної програми та їх логічна послідовність

3.5.1. Перелік компонент ОПП

Заповнюючи **Перелік компонент освітньо-професійної програми**, необхідно відобразити обов'язкові та вибіркові компоненти освітньо-професійної програми, а також цикли, до яких належить та чи інша освітня компонента (цикл загальної або професійної підготовки).

До компонент освітньо-професійної програми входять:

- дисципліни;
- курсові роботи;
- практики;
- атестаційний (кваліфікаційний) екзамен;
- атестаційна (кваліфікаційна) робота (проект).

Також потрібно вказати кількість кредитів, які заплановані на компоненту та форму підсумкового контролю. При плануванні обов'язкових та вибіркового компонент освітньо-професійної програми слід враховувати те, що студенти мають право згідно із Законом України «Про фахову передвищу освіту» (ст. 54, п.1, пп. 17) на «вибір навчальних дисциплін у межах, передбачених відповідною освітньо-професійною програмою та навчальним планом, в обсязі, що становить не менш як 10 відсотків загальної кількості кредитів ЄКТС, передбачених для даного рівня фахової передвищої освіти.

3.5.2. *Структурно-логічна схема освітньо-професійної програми*

Структурно-логічна схема освітньо-професійної програми – короткий опис логічної послідовності вивчення компонент освітньо-професійної програми. При розробці структурно-логічної схеми освітньо-професійної програми для полегшеного сприйняття рекомендується графічно відобразити логічну послідовність вивчення компонент програми.

3. 6. Форма атестації здобувачів фахової передвищої освіти

У цьому розділі подається інформація про види (форми) підсумкової атестації та документи, які отримує випускник на основі її успішного проходження.

Форми атестації (перелік не є вичерпним):

- публічний захист (демонстрація) кваліфікаційної роботи;
- публічний захист (демонстрація) кваліфікаційної роботи та атестаційний екзамен (екзамени);
- публічний захист (демонстрації) кваліфікаційної роботи та єдиний державний (атестаційний) кваліфікаційний екзамен за спеціальностями у встановленому порядку.

Приклад:

Атестація випускників освітньо-професійної програми « _____ »
(назва)

проводиться у формі атестаційного екзамену та захисту кваліфікаційної

роботи, завершується видачею диплома державного зразка про присудження випускнику освітньо-професійного ступеня фахового молодшого бакалавра із присвоєнням кваліфікації: фаховий молодший бакалавр з

(назва)

за спеціалізацією _____
(назва)

3.7. Матриця відповідності програмних компетентностей компонентам освітньо-професійної програми

При заповненні матриці необхідно:

– **по горизонталі** зазначити всі за кодовані **обов'язкові компоненти** (ОК) та **вибіркові компоненти/блоки** (ВК/ВБ) – навчальні дисципліни, курсові проекти (роботи), практики, атестаційний (кваліфікаційний) екзамен, кваліфікаційна робота тощо (відповідно до переліку компонент ОПП);

– **по вертикалі** зазначити всі компетентності (див. п.6. Профілю освітньо-професійної програми).

На перетині позначкою «х» визначається взаємозв'язок між компонентами та отриманими компетентностями.

Слід врахувати, що одна й та сама компетентність може відповідати різним компонентам освітньо-професійної програми.

3.8. Матриця забезпечення програмних результатів навчання відповідними компонентами освітньо-професійної програми

При заповненні матриці необхідно:

– **по горизонталі** зазначити всі за кодовані обов'язкові компоненти (ОК) так і **вибіркові компоненти/блоки** (ВК/ВБ) – навчальні дисципліни, курсові проекти (роботи), практики, атестаційний (кваліфікаційний) екзамен, атестаційна (кваліфікаційна) робота (відповідно до переліку компонент ОПП);

– **по вертикалі** зазначити всі програмні результати навчання (див. п.7. Профілю освітньо-професійної програми). Додаток 1 Форма освітньо-професійної програми підготовки здобувачів фахової передвищої освіти в Коледжі.

На перетині позначкою «х» визначається взаємозв'язок між компонентами ОПП та програмними результатами навчання.

Додаток 1

**Форма освітньо-професійної програми
підготовки здобувачів фахової передвищої освіти**

МІНІСТЕРСТВО ОСВІТИ І НАУКИ УКРАЇНИ
ВІДОКРЕМЛЕНИЙ СТРУКТУРНИЙ ПІДРОЗДІЛ
«ФАХОВИЙ КОЛЕДЖ БІЗНЕСУ ТА ХАРЧОВИХ ТЕХНОЛОГІЙ
ЗАПОРІЗЬКОГО НАЦІОНАЛЬНОГО УНІВЕРСИТЕТУ»»

ОСВІТНЬО-ПРОФЕСІЙНА ПРОГРАМА

«_____»

(назва ОПП)

ФАХОВОГО ПЕРЕДВИЩОГО РІВНЯ ОСВІТИ

за спеціальністю _____

(шифр і назва спеціальності)

предметної спеціальності /спеціалізації _____

(шифр і назва за наявності)

галузі знань _____

(шифр і назва галузі знань)

Професійна кваліфікація _____

(за наявності)

**ЗАТВЕРДЖЕНО
ВЧЕНОЮ РАДОЮ**

Голова вченої ради _____ Микола ФРОЛОВ
(підпис)

(протокол № ____ від «__» _____ 202_р.)

Освітньо-професійна програма вводиться

в дію з _____ н.р.

Ректор _____ Микола ФРОЛОВ
(підпис)

(наказ № ____ від «__» _____ 202_р.)

Запоріжжя 20__

Аркуш погодження

Гарант освітньо-професійної програми

_____ (ім'я, прізвище)

Директор _____ коледжу

_____ (ім'я, прізвище)

Керівник навчально-методичного відділу

_____ (ім'я, прізвище)

Проректор з науково-педагогічної та навчальної роботи

_____ (ім'я, прізвище)

Проректор з науково-педагогічної роботи

_____ (ім'я, прізвище)

Передмова

Відокремлений структурний підрозділ «Фаховий коледж бізнесу та харчових технологій Запорізького національного університету»
«_____»:

(назва програми)

освітньо-професійна

Для нових освітньо-професійних програм:

Розроблено (укладено, переглянуто) робочою групою відповідно до стандарту фахової передвищої освіти України підготовки фахового молодшого бакалавра за спеціальністю _____, затвердженого наказом МОН України № _____ від _____

У разі необхідності затвердження нової редакції наявної освітньо-професійної програми:

Переглянуто освітньо-професійну програму, розроблену робочою групою відповідно до стандарту вищої освіти України підготовки бакалавра/магістра/доктора філософії за спеціальність _____, затвердженого наказом МОН України № _____ від _____

У разі відсутності затвердженого стандарту фахової передвищої освіти України зі спеціальності, в межах якої розроблена освітньо-професійна програма :

РОЗРОБЛЕНО робочою групою для підготовки _____
(освітній ступінь)

за спеціальністю у складі:

№

з/п Прізвище, ім'я, по-батькові

Науковий ступінь, вчене звання

1. ПІБ, гарант освітньої програми

2.

3.

РОЗГЛЯНУТО на Педагогічній раді коледжу

Протокол № _____ від _____

Рецензії-відгуки зовнішніх стейкхолдерів:

1. ПІБ, посада

2. ПІБ, посада

3. ПІБ, посада

1. Профіль освітньо-професійної програми

<i>Рекомендації до заповнення</i>	
1– Загальна інформація	
Повна назва закладу фахової передвищої освіти	
Освітньо-професійний ступінь	
Офіційна назва освітньо-професійної програми	
Тип диплому та обсяг	
Назва кваліфікації	
Наявність акредитації	
Цикл / рівень	
Передумови	
Мова(и) викладання	
Термін дії програми	
Інтернет-адреса постійного розміщення освітньо-професійної програми	
2 – Мета/Цілі освітньо-професійної програми	
3 – Характеристика освітньої (освітньо-професійної) програми	
Предметна область (галузь знань, спеціальність, предметна спеціальність або спеціалізація(за наявності))	
Орієнтація освітньо-професійної програми	
Основний фокус освітньо-професійної програми та спеціалізації	
Особливості програми	
4 – Придатність випускників до працевлаштування та подальше навчання	
Придатність до працевлаштування	
Подальше навчання	
5 – Викладання та оцінювання	
Викладання та навчання	
Оцінювання	
6 – Програмні компетентності	

Вид компетентності	Шифр	
Інтегральна компетентність	ІК	
Загальні компетентності	ЗК	
Спеціальні (фахові, предметні) компетентності	СК (СФК, СПК)	

7 – Програмні результати навчання	
Шифр	
8 – Ресурсне забезпечення реалізації програми	
Кадрове забезпечення	
Матеріально-технічне забезпечення	
Інформаційне та навчально-методичне забезпечення	
9 – Академічна мобільність	
Національна кредитна мобільність	

1.Перелік компонент освітньо-професійної програми та їх логічна послідовність

1.1. Перелік компонент освітньо-професійної програми підготовки

_____ «_____»
(освітній ступінь) (назва ОПП)

Код навч.дисц.	Компоненти освітньо-професійної програми (навчальні дисципліни, курсові проекти (робота), види практики, кваліфікаційна робота тощо)	Кількість кредитів	Форма підсумкового контролю
1	2	3	4
Обов'язкові компоненти освітньо-професійної програми			
Обов'язкові освітні компоненти, що формують загальні компетентності			
ОК 1			
ОК 2			
...			
Обов'язкові освітні компоненти, що формують спеціальні компетентності			
...			
ОКn			
...	Практична підготовка		
...			
...	Атестація здобувачів фахової передвищої освіти		
Загальний обсяг обов'язкових освітніх компонентів:			
Вибіркові освітні компоненти ОПП (за вибором здобувача фахової передвищої освіти)			
<i>Вибірковий блок 1 (за наявності)</i>			
ВК 1.1			
ВК 1.2			
ВК 1.3			
<i>Вибірковий блок 2 (за наявності)</i>			
ВК 2.1			

ВК 2.2			
Загальний обсяг вибірових освітніх компонентів:			
ЗАГАЛЬНИЙ ОБСЯГ ОПП			

1.2. Структурно-логічна схема освітньо-професійної програми підготовки

_____ «_____»
(освітній ступінь) (назва ОПП)

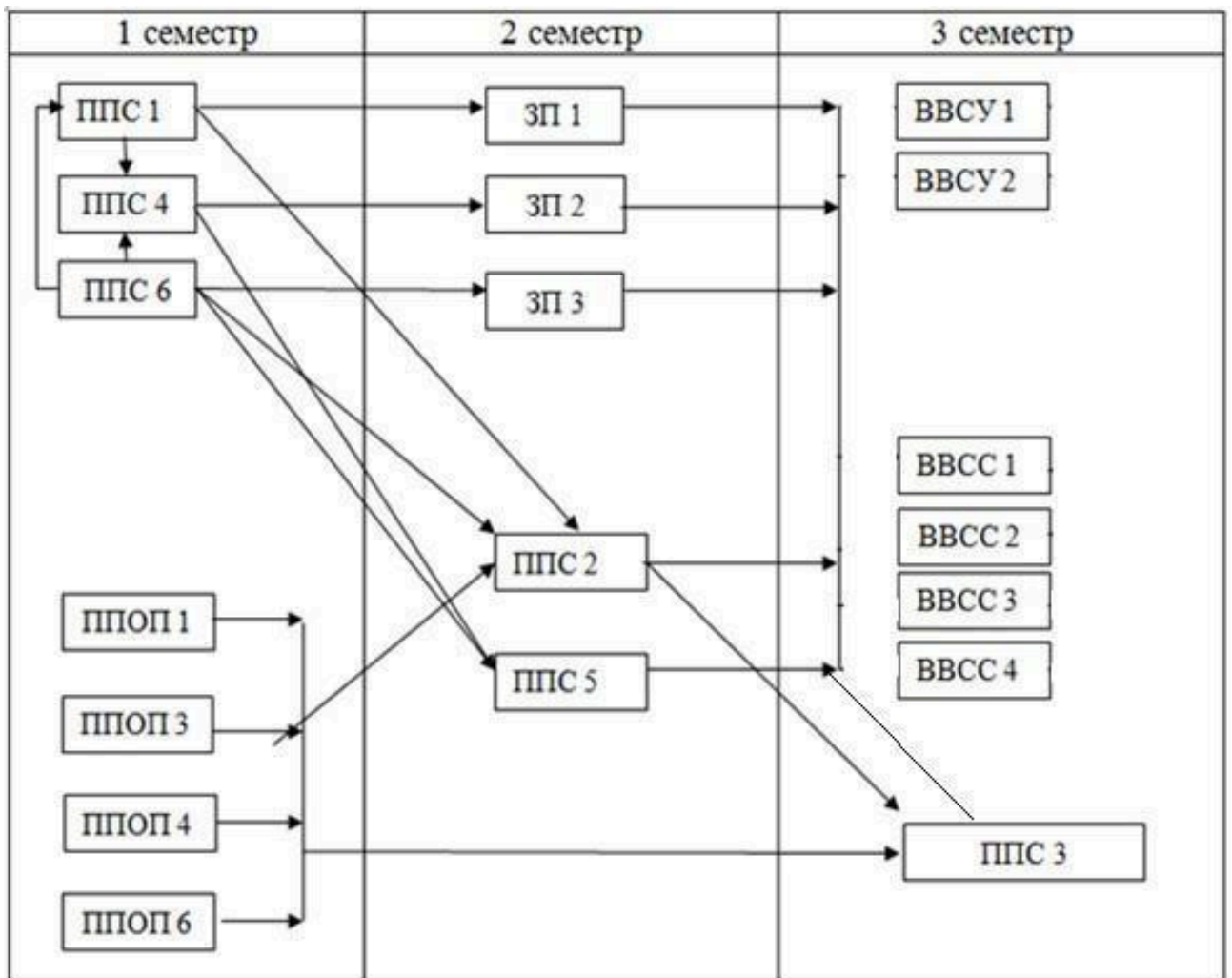

2. Форма атестації здобувачів фахової передвищої освіти

3. Матриця відповідності програмних компетентностей компонентам освітньо-професійної програми підготовки _____ «_____»

(освітній ступінь) (назва ОПП)

	ЗП 1	ЗП 2	ЗП 3	ППС 1	ППОП 2
--	------	------	------	------	-------	------	--------	------

**Форма витягу із протоколу засідання циклової комісії про
затвердження змін до освітньо-професійної програми**

**МІНІСТЕРСТВО ОСВІТИ І НАУКИ УКРАЇНИ
ВІДОКРЕМЛЕНИЙ СТРУКТУРНИЙ ПІДРОЗДІЛ
«ФАХОВИЙ КОЛЕДЖ БІЗНЕСУ ТА ХАРЧОВИХ ТЕХНОЛОГІЙ
ЗАПОРІЗЬКОГО НАЦІОНАЛЬНИЙ УНІВЕРСИТЕТ»**

**ВИТЯГ ІЗ ПРОТОКОЛУ № _____
засідання циклової комісії _____
від _____**

Присутні: (у числі присутніх обов'язково мають бути: голова циклової комісії, гарант, члени робочої групи).

СЛУХАЛИ: Про затвердження змін до освітньо-професійної програми (*вказуються її назва, рівень освіти, спеціальність*) за результатами громадського обговорення та проходження акредитації.

УХВАЛИЛИ: Затвердити та внести зміни до освітньо-професійної програми (*вказуються її назва, рівень освіти, спеціальність*) за результатами громадського обговорення та проходження акредитації з урахуванням наданих рекомендацій і пропозицій у такій редакції:

Ініціатори	Зміст рекомендацій і пропозицій	Інформація про врахування рекомендацій та пропозицій
1	2	3

Примітка: У таблиці подаються результати опрацювання рекомендацій та пропозицій після їх ґрунтовного обговорення на засіданні випускової ЦК.

У першому стовпчику вказується інформація про ініціаторів (особу/орган управління/установу/підприємство тощо).

У другому стовпчику подається зміст рекомендацій та пропозицій.

До третього стовпчика вносяться рішення (враховано/ не враховано/враховано частково) відповідно до усіх наданих рекомендацій і пропозицій та конкретизуються зміни. Якщо якісь із рекомендацій або пропозицій відхиляються гарантом і членами робочої групи, то обов'язково подається обґрунтування такого рішення.

Голова ЦК

підпис

Ім'я, прізвище

Гарант

**освітньо-професійної
програми**

підпис

Ім'я, прізвище

Критерії представлення освітньо-професійних програм підготовки здобувачів фахової передвищої освіти на Педагогічній раді коледжу

1. Назва освітньо-професійної програми (ОПП), спеціальність, галузь знань, рівень освіти.
2. Обґрунтування актуальності відкриття освітньо-професійної програми *(для нової)*, наявність кадрового забезпечення для реалізації ОПП / Зміни, які було внесено, в зміст *(для чинної)* ОПП (поява стандарту, результати акредитації, результати громадського обговорення, позачерговий перегляд у зв'язку з проведенням акредитації та зміною гаранта тощо).
3. Мета освітньо-професійної програми, її відповідність Стратегії розвитку коледжу, фокус ОПП.
4. Особливості ОПП у порівнянні з іншими вітчизняними та іноземними освітньо-професійними програмами.
5. Узгодженість навчального плану з переліком освітніх компонент ОПП (погодження з навчальним планом) та відповідність вимогам затвердженого стандарту спеціальності.
6. Узгодженість із вимогами професійного стандарту *(у разі присвоєння професійної кваліфікації здобувачам фахової передвищої освіти)*.
7. Реалізація практичної підготовки здобувачів фахової передвищої освіти за відповідною ОПП .
8. Залучення роботодавців, професіоналів-практиків до організації та реалізації освітнього процесу за відповідною ОПП. Залучення органів студентського самоврядування до процедур забезпечення якості ОПП.
9. Дотримання процедури розроблення/перегляду, моніторингу, оприлюднення, погодження ОПП.
10. Реагування на недоліки, які були виявлені, пропозиції і рекомендації, запропоновані під час громадського обговорення та/або в освітній діяльності з реалізації ОПП, у тому числі на сформульовані рекомендації і пропозиції під час проходження акредитації у висновках експертних комісій та галузевих експертних рад.

**Результати
врахування рекомендацій і пропозицій
у редакції освітньо-професійної програми 202_ року
(вказуються назва ОПП, рівень освіти та спеціальність)**

Строки проведення громадського обговорення: *(вказуються дати початку та завершення процедури громадського обговорення).*

Ініціатори	Зміст рекомендацій і пропозиції	Інформація про врахування рекомендацій та пропозицій
<i>1</i>	<i>2</i>	<i>3</i>

Схвалено на засіданні ЦК *(вказується повна назва циклової комісії, номер протоколу та дата засідання).*

Затверджено на засіданні Педагогічної ради *(вказується номер протоколу та дата засідання).*

Директор

підпис

Ім'я , прізвище

**Гарант
освітньо-професійної
програми**

підпис

Ім'я, прізвище

Голова ЦК

підпис

Ім'я, прізвище