

:

.

:

1. , , -100, -
1 . .

2. ,
-60 . .

1.

,

,

.

,

-

.

.

.

-

:

;

;

.

:

.

:

().

,

.

(15-60 / .)

(80-280 / .)

.

,

,

,

,

,

.

.

-1, -1 " "

(,

, , , , .),

.

-1 c

" " . ().

-1

140 -

.

,

,

.

-1 (. 1)

,

,

.

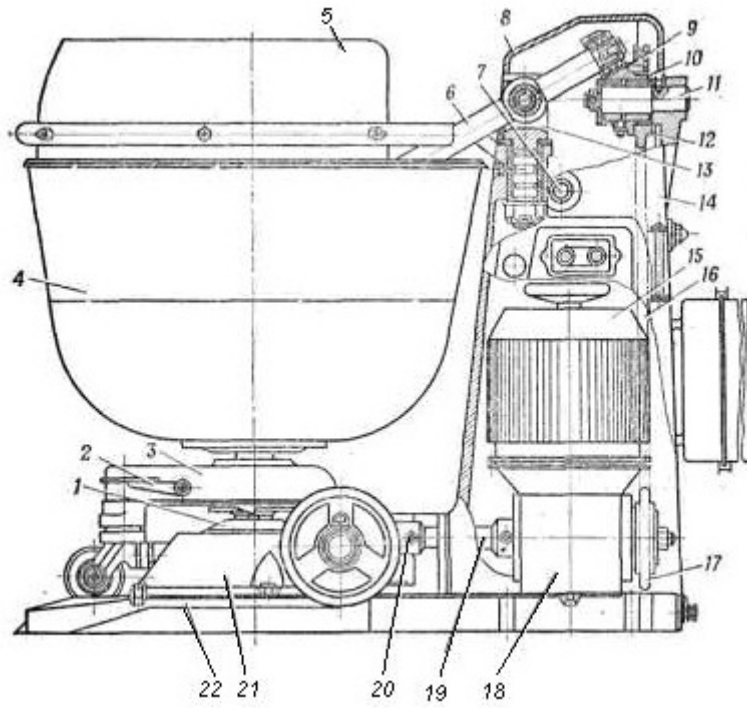

- 1 - ; 2 - ; 3 - ; 4 - -1 ;
 5 - ; 6 - ; 7 - ; 8 - ;
 ; 9 - ; 10 - ; // - ; 12, 17 - ; 13 - ;
 ; 14 - ; 15 - ; 16 - - ;
 18 - ; 19 - ; 20 - ;
 ; 21 - ; 22 -

22

18

15

21

17,

16

12

9.

20

19.

11

6.

:

118°.

.

.

.

.

, 13 .

.

4

21,

/ .

3. ,

. , ,

,

.

2,

.

. ,

,

.

,
.
,
,
.
,
.
5,
,
.
7.

.
,
,
,
.
.
,
,
.
.
,
,
.
.

, , , ,
, ,
()
.

· ,
· ,
· :
() , () ,
())
() . ()
· ,
·
·
·
· , , ,
· ,
·

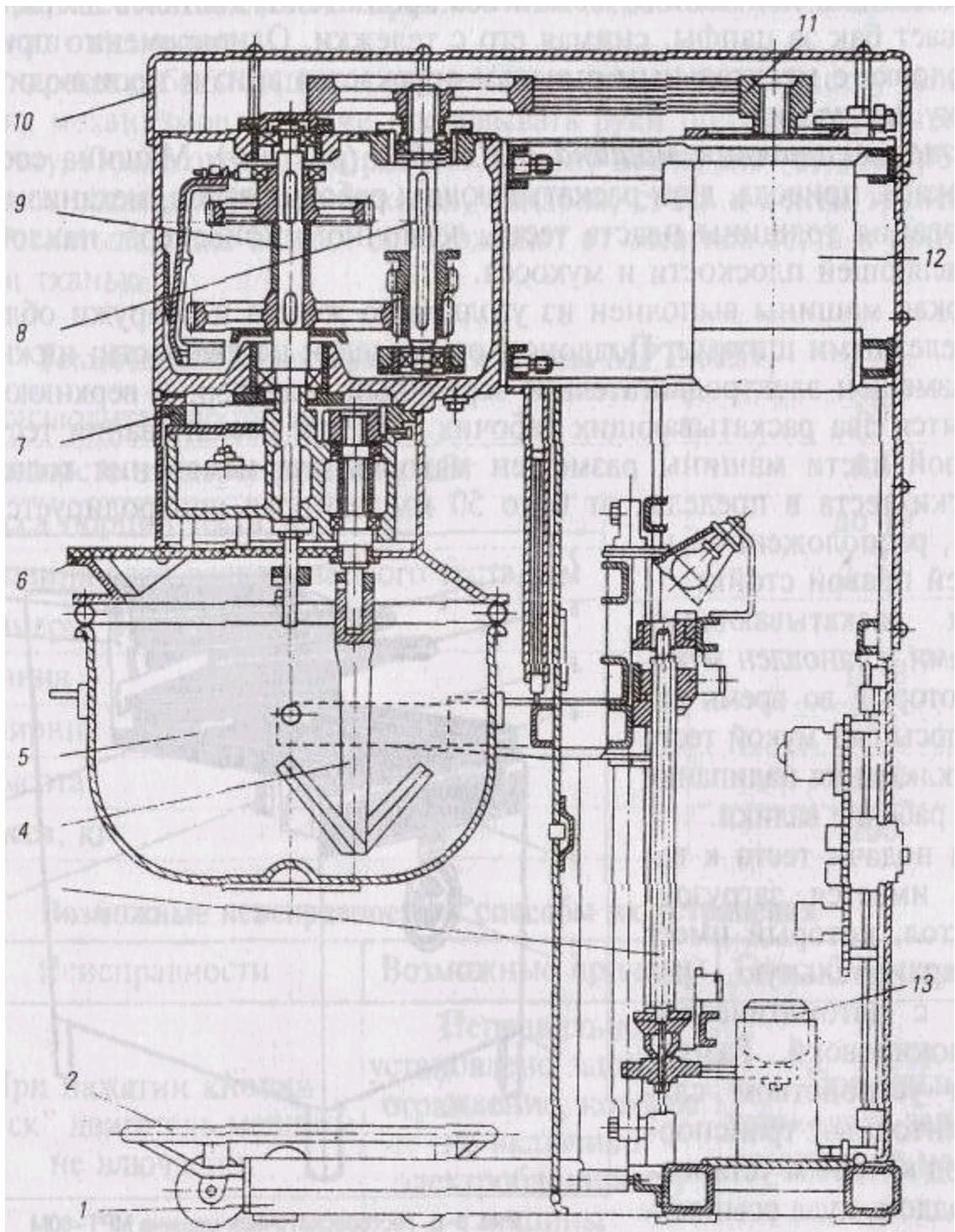

2.13.

-100

- 1 - , 2 - , 3 - , 4 - , 5 -
 , 6 - , 7 - , 8 - , 9 -
 , 10 - , 11 - , 12 -
 , 13 -

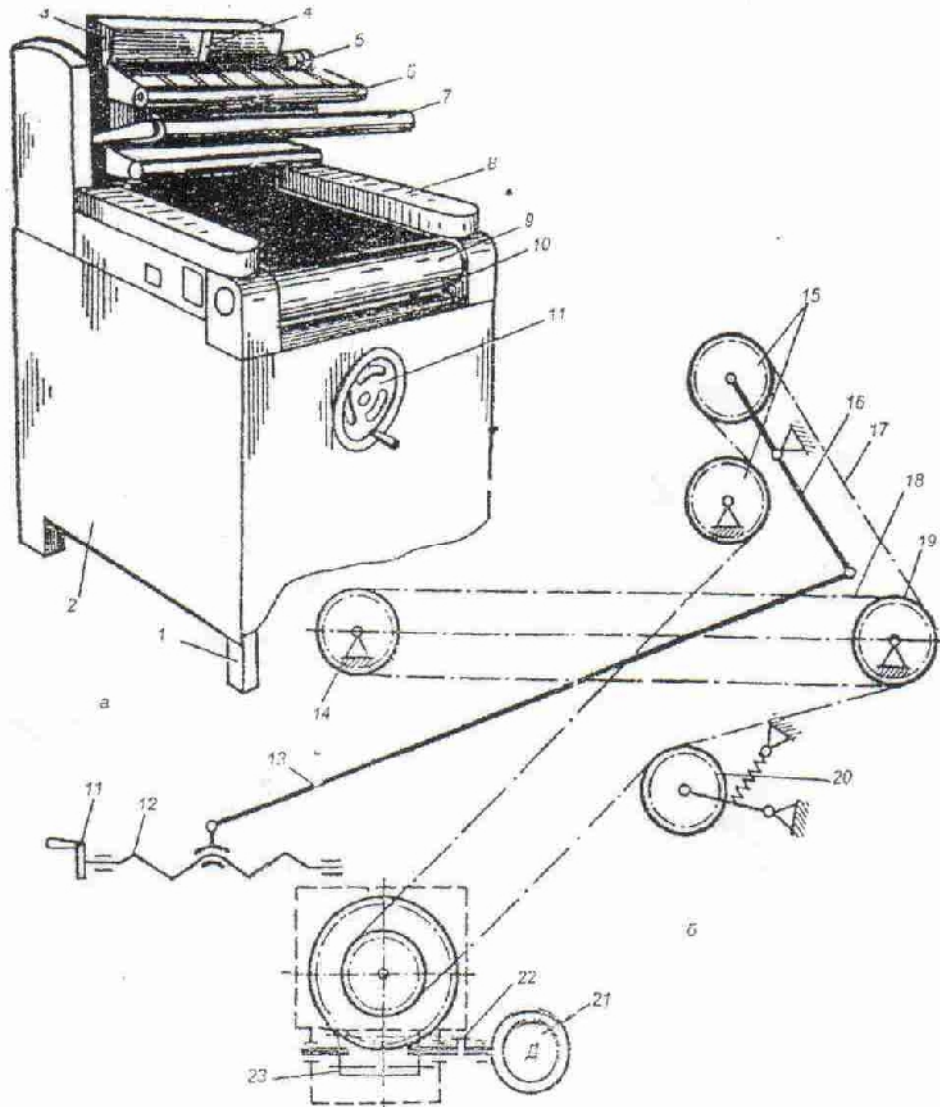

-
-
-
-
-
-
-

1
2. 10 . 21
, , 22.
19 ,
15
17. ,
16. . ,
(19 14)
18, ,
9.
10, ,
- 0 50 .
_____ 11, 12
13.
,
5.
20,
- , .
, ,
3.

,

4.

8

.

-

.

6,

,

7

60 - 70

.

(

5

),

.

,

60 - 70

,

8 - 10

,

.

,

,

,

,

.

.

•

,

.

•

(

-

5

).

•

.

•

70

.

•

,

.

•

-

.

•

.

•

,

.

•

,

,

,

,

•

,

()

.

.